

KOMPRESSORRENS MONTERING

12-POLET STIK



Tilslutning på motorprint
MAGN/GRATE/COMP



Tilslutning på
GAMMELT print

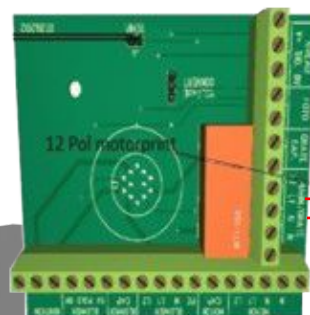

Tilslutning på
NYT print

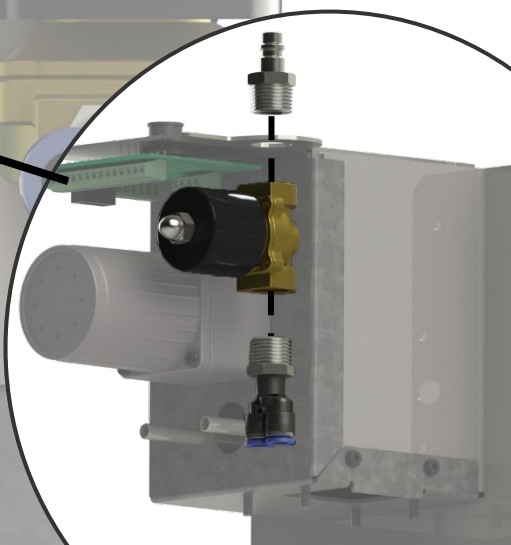
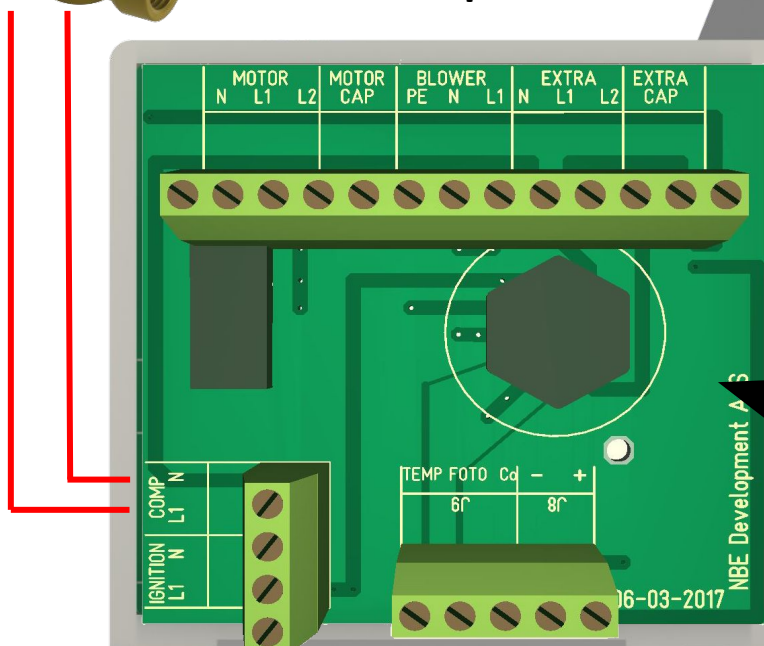

KOMPRESSORRENS MONTERING

12-POLET STIK



Montering på brænder:

1. Fjern de 2 stk. 8 mm gummipropper bag på brænderen (**Billede 1**)
2. Montér rørene inde fra brænderen, de skubbes helt ind til udkragningen på rørene stopper dem (**Billede 2**)
3. Lås rørene med fjederskiven (**Billede 3**)
4. Montér fittings og pvc-slange til magnetventil og rør (**Billede 4 og 5**)

Justering i styring:

1. Aktivér den udgang i styringen hvor den røde ledning fra det 12 polet kabel er monteret i, standard monteret fra nbe er L6
2. Justér hvor tit der skal renses med kompressor under:
(Rens efter kg) typisk mellem 10-50 kg
3. Justér **Ventil aktiverings periode**, typisk mellem 6-18 sekunder
4. Justér **Ventil pulslængden** for magnetventilen, 0,20 sekunder
5. Juster ventetiden for kompressorrens
(Stop for træpiller i) Typisk mellem 300-500 sekunder så træpillerne er afbrændte, inden kompressorrens.



Billede 1



Billede 2



Billede 3



Billede 4



Billede 5